



**BỘ CÔNG THƯƠNG
CỤC ĐIỀU TIẾT ĐIỆN LỰC**

THỊ TRƯỜNG ĐIỆN CẠNH TRANH VÀ ĐỊNH HƯỚNG PHÁT TRIỂN THỊ TRƯỜNG ĐIỆN TẠI VIỆT NAM



Tháng 5/2022



Lộ trình theo Quyết định 63/2013/QĐ-TTg

Lộ trình hình thành và phát triển thị trường điện được phê duyệt theo Quyết định 63/2013/QĐ-TTg ngày 08/11/2013 của Thủ tướng Chính phủ

Cấp độ 1

Thị trường phát điện
cạnh tranh
(VCGM)

Thí điểm: 2011-2012

Chính thức: 2012-2018

Cấp độ 2

Thị trường bán buôn
điện cạnh tranh
(VWEM)

Thí điểm: 2016-2018

Chính thức: 2019 trở đi

Cấp độ 3

Thị trường bán lẻ
điện cạnh tranh
(VREM)

Thí điểm: 2021-2023

Chính thức: Từ 2023



Quá trình phát triển thị trường điện Việt Nam

Các mốc triển khai thực tế

Vận hành
VCGM
2012

Thiết kế chi
tiết **VWEM**
8266/QĐ-
BCT
(10/8/2015)

Thiết kế chi
tiết **VWEM**
(23/11/2015)

Thí điểm
VWEM 2016
12751/QĐ-
BCT
(23/11/2015)

Thí điểm
2017-2018
709/QĐ-BCT
4804/QĐ-
BCT
2808/QĐ-
BCT

**VWEM chính
thức 2019**
3038/QĐ-BCT
45/2018/TT-BCT
24/2019/TT-BCT

Thiết kế **VREM**
2093/QĐ-BCT
(7/8/2020)



Thị trường bán lẻ điện cạnh tranh

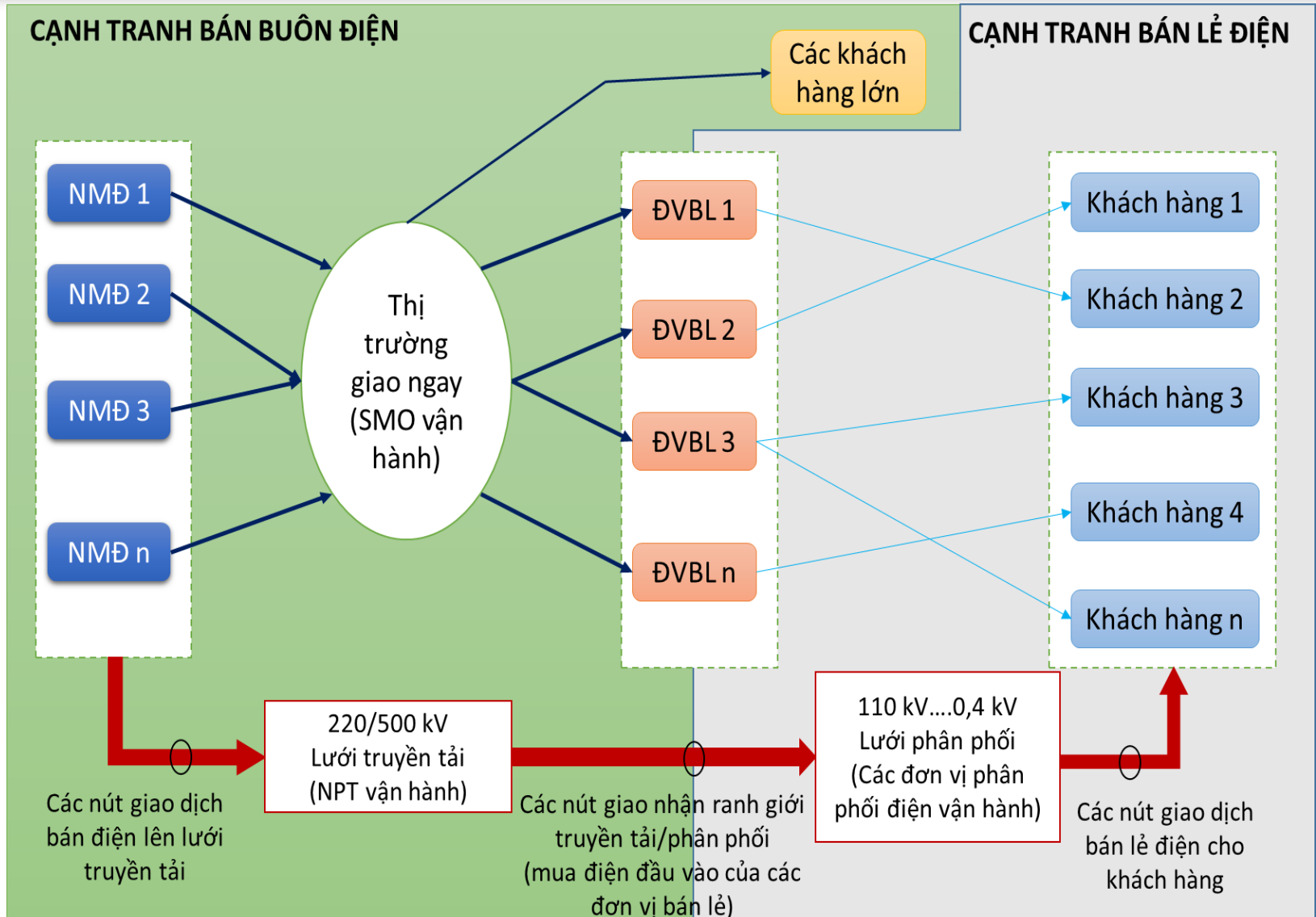

Cấu trúc Thị trường bán buôn điện cạnh tranh

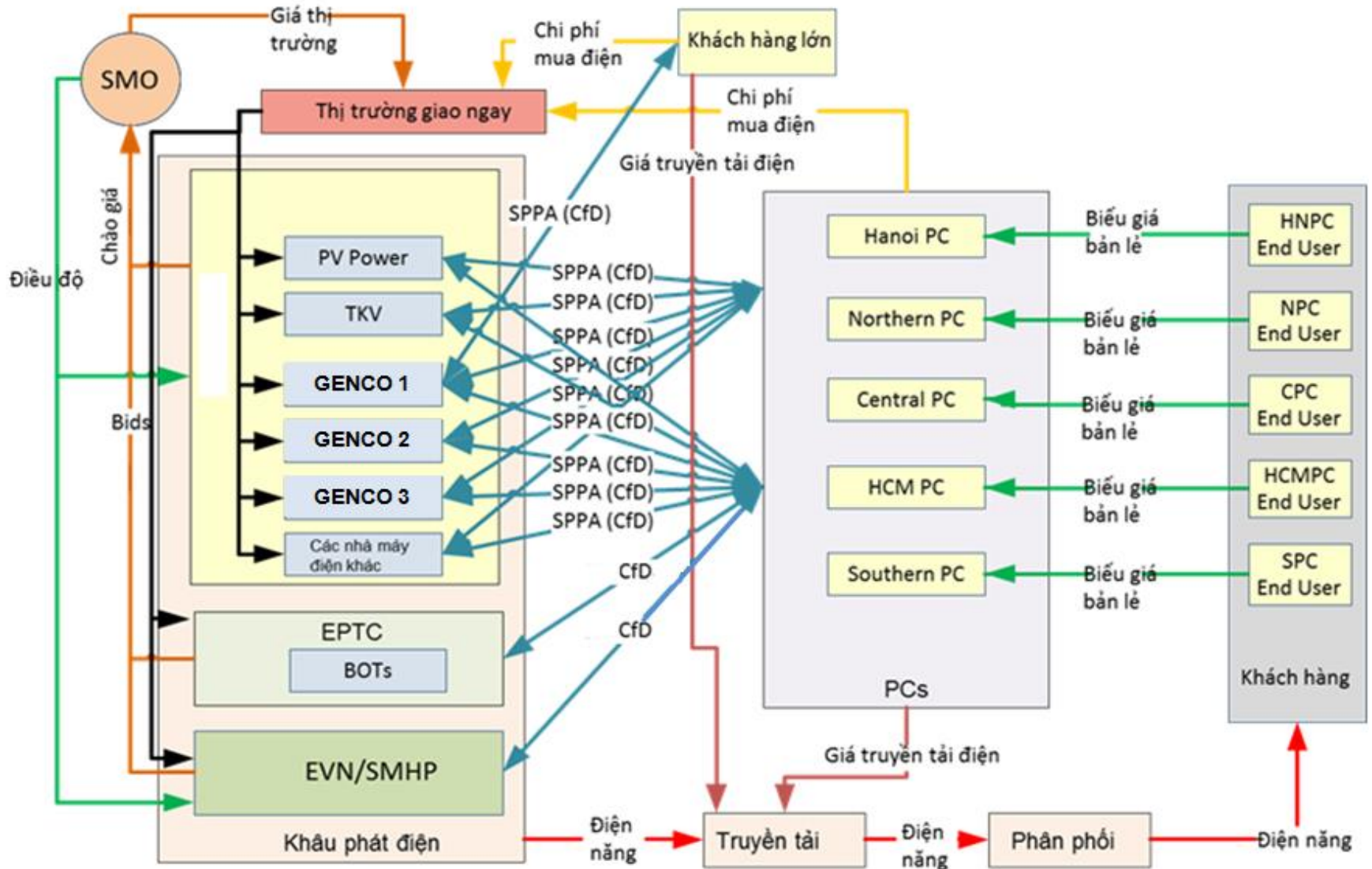



Mô hình Thị trường bán lẻ điện cạnh tranh

1. Khách hàng lớn mua điện trên thị trường điện giao ngay

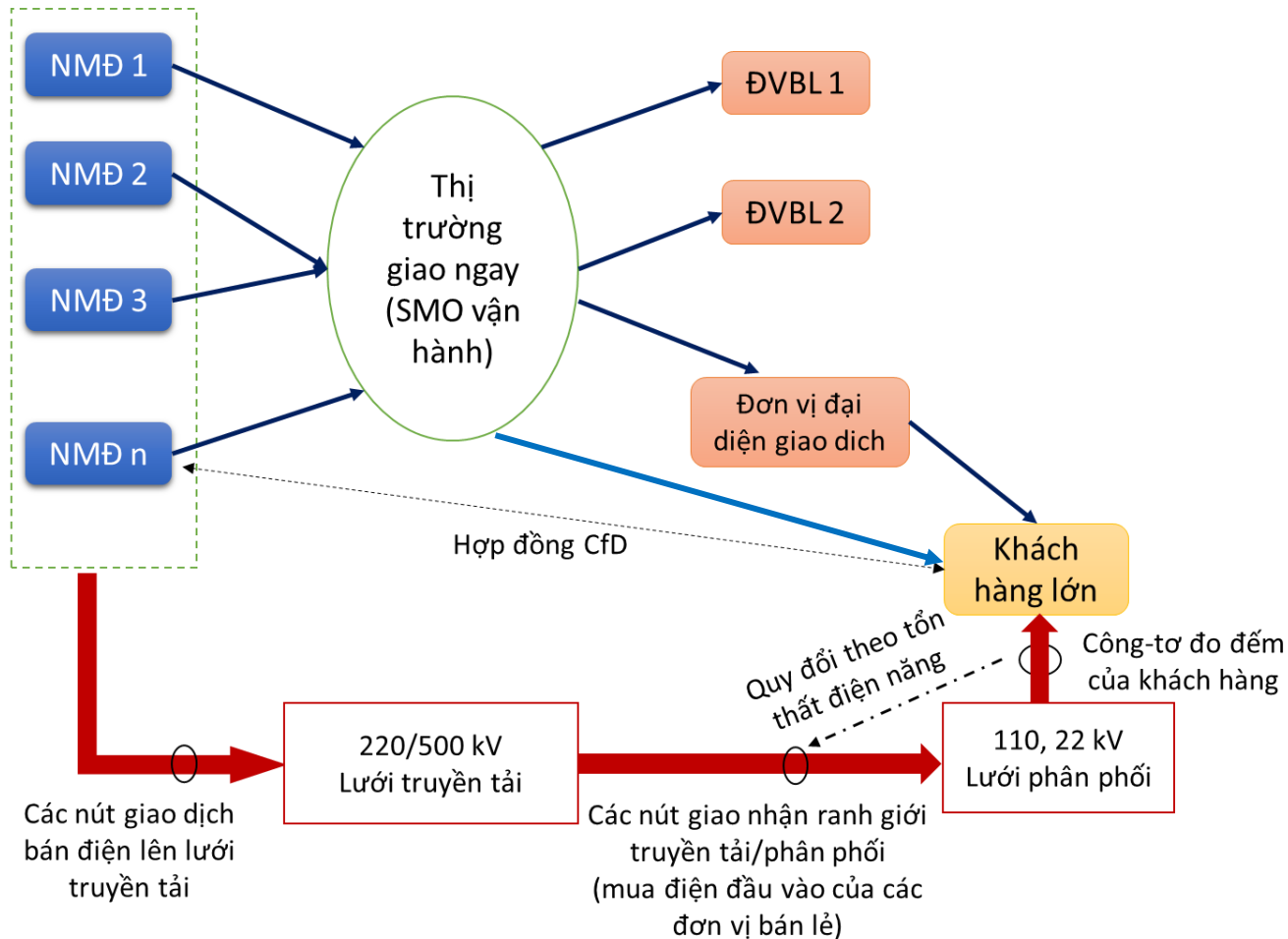



2. Khách hàng lựa chọn đơn vị bán lẻ điện

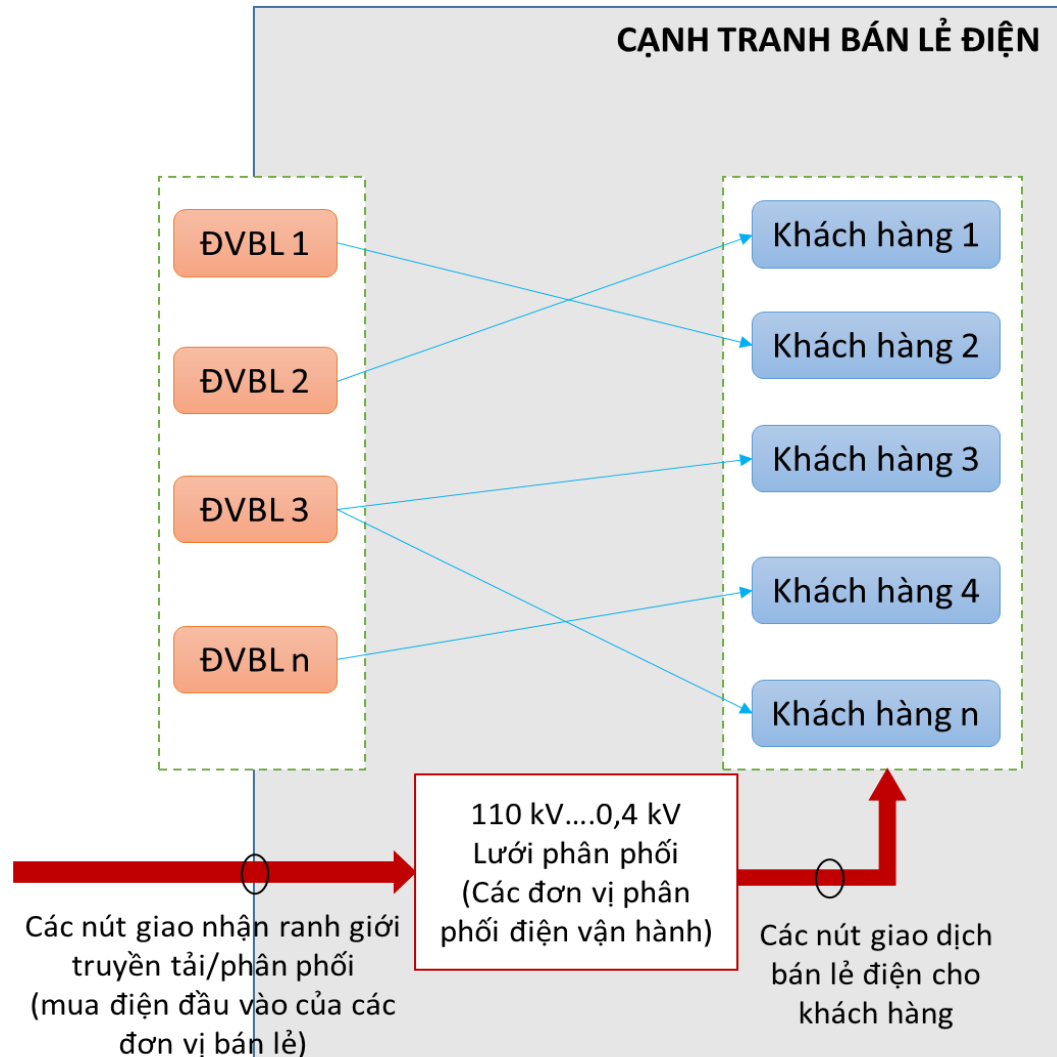



Các bước triển khai VREM

- Bước 1: Khách hàng sử dụng điện tham gia mua điện trên thị trường điện giao ngay;
 - Thực hiện thí điểm khách hàng lớn ký hợp đồng với các nguồn điện sử dụng năng lượng gió, năng lượng mặt trời.
- Bước 2: Khách hàng lớn lựa chọn đơn vị bán lẻ điện
 - Hoàn thiện cơ chế cho phép KH trực tiếp mua điện trên thị trường điện giao ngay
 - Cho phép các khách hàng sử dụng điện trên toàn quốc được quyền lựa chọn, thay đổi đơn vị bán lẻ điện (theo lộ trình phù hợp với quy mô tiêu thụ điện của khách hàng)



Các công tác đang triển khai (1)

- Sửa đổi Luật Điện lực
 - Mục tiêu: hoàn thiện các quy định liên quan đến thị trường điện (giá phân phối điện, giá SMO, các hình thức giao dịch trên thị trường điện)
 - Tình hình thực hiện: đang hoàn thiện hồ sơ đề xuất sửa Luật Điện lực để báo cáo Chính phủ trình Quốc hội



Các công tác đang triển khai (2)

- Hình thành SMO độc lập
 - Mục tiêu: Để đảm bảo tính công bằng, minh bạch, không phân biệt đối xử giữa các thành viên tham gia thị trường điện.
 - Tình hình thực hiện: Đề án chuyển đổi NLDC thành Công ty TNHH MTV hạch toán độc lập trong EVN đã được trình Thủ tướng Chính phủ phê duyệt, hiện đang trong thời gian chờ TTCP xem xét, quyết định.
- Xây dựng quy định về DPPA thí điểm



TRÂN TRỌNG CẢM ƠN!